



ПАСПОРТ

Сплит-системы холодильные

Belluna S115(W/ВИНО/Лайт) ... Belluna S360(W/ВИНО/Лайт)

Важно:

- 1. Ознакомьтесь с требованием по установке оборудования (стр 7) и заполните акт пуска в эксплуатацию! (стр 9)**
- 2. Гарантия при соблюдении условий (Стр - 4)**

Россия, Новосибирск, www.Belluna.ru

Декларация о соответствии: ЕАЭС N RU Д-РУ.РА07.В.01813/24 от 14.08.2024 до 11.08.2029

Ваши отзывы по работе изделия просим направлять по адресу:

630017, Новосибирская обл, Новосибирск г, Никитина, 100

Тел. +7 (383) 383-23-54 многоканальный

Е-mail: Belluno@mail.ru

Сайт: www.belluna.ru

Оглавление

1. ОПИСАНИЕ И РАБОТА ИЗДЕЛИЯ	3
1.1 Назначение изделия	3
1.2. Технические данные.....	3
1.3. Устройство и работа изделия.....	3
1.4. Электрическая схема подключения холодильной машины	4
2. ПАСПОРТНЫЕ ДАННЫЕ	4
2.1. Комплектность поставки	4
2.2. Свидетельство о приемке	4
2.3. ГАРАНТИЯ ИЗГОТОВИТЕЛЯ	4
3. ИСПОЛЬЗОВАНИЕ ПО НАЗНАЧЕНИЮ	5
3.1. Общие указания	5
3.2. Меры безопасности	5
3.3. Порядок работы	5
3.4. Возможные неисправности и способы их устранения	5
3.5. Правила хранения	6
3.6. Транспортирование	6
3.7. Рекомендации по удалению и утилизации отходов и защите окружающей среды.	6
4. ТЕХНИЧЕСКОЕ ОБСЛУЖИВАНИЕ	6
4.1. Минимальный перечень работ по ТО оборудования:.....	7
5. УСТАНОВКА СПЛИТ-СИСТЕМЫ	7
6. АКТ ПУСКА В ЭКСПЛУАТАЦИЮ.....	9
7. НАСТРОЙКА КОНТРОЛЛЕРА	9
7.1. Включение и выключение прибора.	9
7.2. Настройка рабочей температуры.....	9
7.3. Ручное активирование оттайки (разморозка испарителя, покрытого слоем снега, льда).	9
8. Сигналы тревоги (Аварии).....	10
9. Таблица диаметра медных труб и дозаправки в зависимости от длины трассы.....	10

ВВЕДЕНИЕ

«Паспорт» предназначен для ознакомления с устройством, правилами эксплуатации холодильной сплит-системы. Монтаж, пуско-наладочные работы и техническое обслуживание оборудования имеют право производить фирменные центры по техническому сервису оборудования, а также другие организации и предприятия, осуществляющие технический сервис оборудования по поручению производителя. **ВНИМАНИЕ! Персонал, который будет эксплуатировать изделие, перед пуском изделия в работу обязан ознакомиться с настоящим Руководством по эксплуатации.**

1. ОПИСАНИЕ И РАБОТА ИЗДЕЛИЯ

1.1 Назначение изделия

Холодильные сплит-системы Belluna S _____ W (ВИНО), (Лайт), являются среднетемпературными и предназначены для создания холода в соответствующих холодильных камерах.

Сплит системы изготовлены в климатическом исполнении для работы в условиях окружающего воздуха: от -40°C до +40°C с зимним комплектом и от +10°C до +40°C без зимнего комплекта, **щит управления от -5 до +35°C.**

1.2. Технические данные

Основные технические характеристики машин представлены в табл.1.

Температура во внутреннем объеме, создаваемая машинами: от +2 до +22°C. Применяемый хладагент: r32 / R410a (R32 – 50%/R125 – 50%)

1.3. Устройство и работа изделия

Холодильная сплит система состоит из **наружного блока (рис. 1), внутреннего блока (рис. 2) и щита управления (рис. 3). В серии Лайт щит управления отсутствует, так как контроллер встроен во внутренний блок.**

В щите управления находятся элементы управления и контроля:

А – Автомат питания наружного блока - **левый в щитке (10А – 16А). При наличии зимнего комплекта (W), автомат должен быть всегда включен, т.к. в наружном блоке установлен тэн подогрева картера компрессора. Иначе в зимний период компрессор может не запуститься.**

Б – Тумблер (клавиша) питания контроллера управления - **в щитке (6А).**

В – Контроллер

Регулирование температуры воздуха в охлаждаемом объеме и автоматическое поддержание заданной температуры с точностью дифференциала (2,0°C) производится с помощью регулятора температуры (контроллера), датчик которого размещен внутри охлаждаемого объема.



Таблица 1. Технические характеристики холодильной машины

Наименование оборудования	Холодопроизводительность, Вт, (при +5°C, не менее)	Номинальный ток, А	Потребляемая мощность, Вт, (не более)	Уровень шума внешнего блока, Дб*	Система эл. питания, (напряжение)	Рекомендуемый объем хол. камеры при +5°C, (не более)	Размеры внутреннего блока, мм ШхВхГ	Размеры наруж. блока, мм ШхВхГ	Вес, кг. Вн / Нр
S115W	1437	3,00	680	55	220В	9,5м3	715x285x194	720x495x270	8/28
S218W	1858	5,30	1050	56	220В	13,5м3	805x285x194	720x495x270	9/31
S226W	2819	6,80	1553	59	220В	20м3	957x302x213	765x555x303	11/38
S232W	4260	9,10	2030	59	220В	29м3	1040x327x220	890x673x342	15/51
S342W	4908	12,9	2503	60	220В	45м3	1082x337x234	890x673x342	22/70
S345W	6712	6,0	3300	65	380В	64м3	1280x690x235	970x395x805	36/64
S348W	8558	9,0	4100	65	380В	84м3	1600x690x235	940x340x1320	44/85
S360W	9429	12,0	4890	65	380В	104м3	1600x690x235	940x340x1320	44/91

Примечание:

- 1) Расход электроэнергии и холодопроизводительность – при температуре окружающей среды +30°C, температура в камере +5°C.
- 2) Рекомендуемый объем холодильной камеры выбран при температуре окружающей среды +30°C.

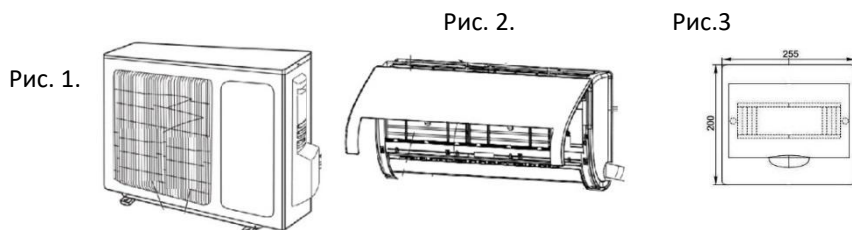
- 3) Масса заправки хладагента указывается в табличке технических данных, закрепленной на боковой стороне наружного блока. **Наружный блок уже заправлен хладагентом.**
- 4) **Система эл. питания: 1/N/PE 220В 50Гц, отклонение +/- 10%, не менее 195 вольт и не более 242 вольт. (W) –** Зимний комплект: для эксплуатации холодильной машины на улице в зимнее время (при температуре до -40°C).
- 5) **Требования к камере:**
 - a) Плотность загрузки продукции 250 кг./м3.
 - b) Температура загружаемого продукта не выше +25 °С (для среднетемпературной камеры), суточный оборот - 10%.
 - c) V - объем камеры в м3, с толщиной пенополиуретановых (или пенополистерол) панелей (**стены, пол, потолок, дверь**) не менее 80 мм.
 - d) *- На расстояние от наружного блока не менее 3х метров.

ВНИМАНИЕ! Изготовитель оставляет за собой право вносить в холодильную машину изменения, не ухудшающие его работу, без дополнительного уведомления потребителя.

1.4. Электрическая схема подключения холодильной машины

См. электросхему для S115W - S226W и S232W – S342W в Приложении Д.

Для сплит-систем S115W и S218W допускается использовать силовой кабель ПВС 3х1,0 и ПВС 5х1,0.

При необходимости слива дренажной воды на улицу, требуется дополнительно установить тэн дренажа, во избежание замерзания воды на улице. Возможно использовать: саморегулирующий тэн или тэн постоянного нагрева малой мощности. Подключить его возможно на клеммы наружного блока с постоянным питанием 1 (L) и 2 (N). Либо на клеммы воздухоохладителя «1 (L)», «2 (N)».

Отображение температуры, t1 – объема, t2 – Испарителя, t3 – компрессора. Для просмотра температуры датчиков на экране необходимо нажать кнопку «Вверх» - t2, кнопку «Вниз» - t3. Для отображения t1 нажмите кнопку «ESC».

2. ПАСПОРТНЫЕ ДАННЫЕ

2.1. Комплектность поставки

В комплект поставки входит:

1. Руководство по эксплуатации – 1 шт.
2. Внутренний блок – 1 шт.
3. Наружный блок – 1 шт.
4. Щит управления – 1 шт. (В серии Лайт щит управления отсутствует).

2.2. Свидетельство о приемке

Холодильная сплит-система Belluna S _____ серийный номер _____/_____

Изделие проверено и признано годным для эксплуатации _____/_____

Дата изготовления « ____ » _____ 20 ____ г. Подпись _____

2.3. ГАРАНТИЯ ИЗГОТОВИТЕЛЯ

Изготовитель гарантирует соответствие холодильного оборудования требованиям технических условий.

Гарантийный срок эксплуатации холодильной машины – 18 месяцев со дня продажи (договор купли продажи, кассовый чек или товарная накладная).

Гарантийный срок хранения холодильной машины – 6 месяцев со дня изготовления.

Полный средний срок службы изделия при соблюдении правил установки и эксплуатации, не менее - 5 лет.

Гарантия действительна при наличии следующих документов:

- **Руководства по эксплуатации (паспорт).**
- **Гарантийный талон.**
- **Заполненный Акт пуска в эксплуатацию в паспорте или в гарантийном талоне.**
- **Договора на техническое обслуживание со специализированной организацией.**
- **Техническое обслуживание 1 раз в 3 месяца.**
- **Договор купли продажи, товарная накладная или кассовый чек**

Гарантийные обязательства не предоставляются, если:

- Не были полностью выполнены все правила транспортировки, хранения, **монтажа (установки), пуска в эксплуатацию, технического обслуживания**, указанные в паспорте.
- **Не проводилось техническое обслуживание более 3х месяцев.**
- Напряжение в сети не соответствует требованиям.
- Пуско-наладочные работы, регламентированное техническое обслуживание холодильного оборудования выполнено организацией, не имеющей соответствующего разрешения на выполнение этих работ.
- Изделие было подвергнуто конструкторским изменениям без письменного согласования изготовителя.
- **Наружный блок без зимнего комплекта эксплуатировался при температуре ниже +10°C градусов.**
- Утечки хладагента по ниппелю, заглушкам, вальцовкам не являются гарантийным случаем.
- **Теплоизоляция и объем холодильной камеры не соответствуют требуемым параметрам.**
- **Использование оборудования в агрессивной среде, которая разъедает медный теплообменник с алюминиевыми ламелями. Например, в пивных камерах, в которых пивные отходы попадают во внутрь камеры, в камерах брожения, созревания (сыра), в камерах с любыми кислотами – молочная (кислота) продукция не в герметичной упаковке, заготовки с добавлением уксусной кислоты, квашенная капуста и т.д.**

3. ИСПОЛЬЗОВАНИЕ ПО НАЗНАЧЕНИЮ

3.1. Общие указания

В инструкции по эксплуатации излагаются сведения, необходимые для правильной эксплуатации и технического обслуживания машины в период ее прямого использования.

Внимание! Холодильная машина должна использоваться в составе соответствующей теплоизолирующей холодильной камеры, для хранения предварительно охлажденных пищевых продуктов. В случае использования машины по другому назначению (термообработка продуктов, установка на камеру объемом, отличным от рекомендуемого, и т.д.) необходимо проконсультироваться с производителем.

3.2. Меры безопасности

По способу защиты человека от поражения электрическим током изделие относится к 1 классу защиты. Степень защиты оборудования, обеспечиваемая оболочками, IP20. Если появятся какие-либо признаки ненормальной работы холодильной машины или обнаружатся неисправности в электрической части (нарушение изоляции проводов, обрыв заземляющего провода и др.), эксплуатирующему персоналу следует немедленно отключить машину и вызвать механика.

3.3. Порядок работы

Включить автоматические выключатели на щитке управления, загорится температура на дисплее электронного регулятора температуры. Настройте уставку.

В случае образования **большой толщины** "снеговой шубы" на испарителе, необходимо включить кнопку принудительного оттаивания (см. Приложение В). **Внимание! Если повторится, то необходимо вызвать мастера для проверки на утечку фреона или корректировки автоматической оттайки.**

Стандартная оттайка испарителя происходит за счет обдува вентилятором испарителя в течении 5-10 минут, при этом компрессор отключен.

3.4. Возможные неисправности и способы их устранения

При возникновении неисправностей необходимо вызвать механика для их устранения. Возможные неисправности и способы их устранения представлены в табл.3

Таблица 3

Вид неисправности, внешнее проявление	Вероятная причина	Способы устранения
1. Холодильная машина не работает.	Нет электропитания на клеммах.	Проверить состояние эл. Кабеля. Проверить все эл. соединения в наружном, внутреннем блоках и щите управления.

2. Холодильная машина работает долго или непрерывно. В охлаждаемом объеме (далее, камера) не поддерживается устойчиво заданная температура, не набирает температуру.	1) Испаритель покрыт толстым слоем льда (снежная шуба). 2) Нарушена герметичность камеры. 3) Утечка фреона. 4) Закрыта (прикрыта) шторка на внутреннем блоке и воздух не циркулирует через испаритель.	1) Провести оттайку испарителя. Настроить автоматическую оттайку. Открыть шторку. 2) Проверить уплотнения и стыки камеры. 3) Устранить утечку и дозаправить фреоном.
3. Холодильная машина работает короткими циклами, быстро набирает температуру.	Камера слишком плотно загружена продуктами.	При загрузке обеспечивать свободный поток воздуха между стеллажами с продуктами.
4. Внутренний блок издает посторонний звук (треск), вентилятор работает урывками или вообще не работает. (Вентилятор испарителя запускается по датчику t2 при температуре ниже +19°C).	1) Обмерзание испарителя (снежная шуба, лед). Неисправен датчик t2. 2) Низкое давление на всасывающей магистрали, меньше 4,2бар. Нормальное давление должно быть около от 4,4 до 7,5 бар в зависимости от температуры в камере от +2 до 20°C. 3) Не уходит вода с ванночки. 4) Закрыта (прикрыта) шторка на внутреннем блоке и воздух не циркулирует через испаритель.	1) Обмерз испаритель, неправильно настроена автоматическая оттайка (стр.14). Проверить, заменить датчик t2 (Датчик NTC 10Kom) 2) Поиск и устранение утечки. Заправка фреоном. 3) Чистка дренажной системы. 4) Открыть шторку внутр. блока для свободной циркуляции воздуха.
5. Высокая температура компрессора, датчик t3 показывает более +89°C, происходит отключение оборудования по аварии t3.	1) Нет питания на регулятор скорости вращения двигателя вентилятора (РДК V1-M01.01) или он вышел из строя. 2) Вышел из строя контактор (пускатель) мотора вентилятора. 3) Грязный конденсатор. 4) Утечка фреона, мало фреона (длинная трасса).	1) Устранить разрыв питания или заменить регулятор скорости. 2) Заменить контактор на аналогичный. 3) Мойка аппаратом высокого давления теплообменника наружного блока. 4) Поиск и устранение утечки. Дозаправка фреоном
6. Оборудование работает, но на контроллере горит авария.	Посмотреть код аварии.	Предпринять меры в зависимости от кода ошибки.
7. Очень часто горит «оттайка» на дисплее контроллера.	Не работает вентилятор внутреннего блока. Не настроена правильно автоматическая оттайка.	Проверить контакты, проверить вращение крыльчатки. Настроить оттайку (стр.14).

3.5. Правила хранения

Оборудование должно храниться в климатических факторах по группе 3 ГОСТ 15150 и температуре не ниже минус 40 °С.

3.6. Транспортирование

Упакованное холодильное оборудование допускается транспортировать всеми видами транспорта, за исключением воздушного.

При транспортировании должны быть обеспечены:

- защита транспортной тары от механических повреждений;
- устойчивое положение упакованного изделия.

3.7. Рекомендации по удалению и утилизации отходов и защите окружающей среды.

Необходимо учитывать и соблюдать местные предписания по охране окружающей среды. Опасные для вод вещества не должны попасть в водоемы, в почву, в канализацию. Решите, пожалуйста, своевременно вопрос по сбору и утилизации без ущерба для окружающей среды (грунтовых вод и почвы) отработанных отходов. Утилизация должна производиться в соответствии с местными действующими нормами утилизации.

При подготовке и отправке холодильной машины на утилизацию необходимо разобрать и рассортировать составные части машины по материалам, из которых они изготовлены.

4. ТЕХНИЧЕСКОЕ ОБСЛУЖИВАНИЕ

Для холодильной сплит системы установлено регламентированное техническое обслуживание.

Регламентированное техническое обслуживание осуществляется по годовому графику, который разрабатывается центром, производящим технический сервис, до начала планируемого года.

Регламентированное техническое обслуживание предусматривает выполнение комплекса работ с периодичностью **1 раз в 3 месяца** независимо от технического состояния холодильного оборудования с момента начала ее эксплуатации. **Для сохранения гарантии, требуется проводить ТО (техническое обслуживание) не реже 1 раз в 3 месяца.**

4.1. Минимальный перечень работ по ТО оборудования:

(Значение или галочка)

- Чистка фильтров и теплообменника внутреннего блока _____
- Чистка (мойка) теплообменника наружного блока _____
- Чистка дренажной системы и ее проверка _____
- Проверка электрических соединений, подтяжка контактов _____
- Проверка вращения вентиляторов, отсутствия снежной «шубы» _____
- Рабочие давление всасывания и температуры после 15 минут непрерывной работы оборудования:
t1 _____ °C, t2 _____ °C, t3 _____ °C. Давление всасывания _____ бар. Рабочая температура компрессора t3 (после 15мин работы) должна находиться в диапазоне от +45°C до +75°C.
- Проверка герметичности и дозаправка фреоном при утечке _____ гр.
- Проверка корректности показаний датчиков температуры _____
- Проверка тэна подогрева картера компрессора _____
- Название организации _____ Дата _____
- Подпись _____ / _____ /

мп

5. УСТАНОВКА СПЛИТ-СИСТЕМЫ

- 1) Смонтировать наружный, внутренний блок (воздухоохладитель) и ЩИТ. **Требования к расстояниям до преград, при установки наружного и внутреннего блока, указаны на картинке пункт №13.**
- 2) Наружный блок должен быть установлен в теплом помещении от +10 до +40°C (без зимнего комплекта) или на улице при температуре окружающего воздуха от -40 до +40°C с зимним комплектом. Не допускается установка вблизи отопительных приборов на расстоянии менее 1,5 м.
- 3) Выполнить технологическое отверстие для медных труб и межблочных кабелей.
- 4) Пробросить и подключить: медную трассу и **теплоизолировать обе трубы**, межблочные, электрические и сигнальные кабеля от щита управления к внутреннему и наружному блокам. **Толщина теплоизоляция для среднетемпературных систем - для жидкостной и газовой трубы требуется не менее 9мм; для низкотемпературных систем – жидкостная не менее 13мм, газовая не менее 19мм. Длина трассы должна быть не менее 4,5 метра.**
- 5) Вывести дренажный шланг. В случае слива конденсата (воды) на улицу (либо при отрицательной температуре в камере) **установить тэн подогрева дренажной трубки** и теплоизолировать дренажную трубку теплоизоляцией толщиной не менее 6мм. **Пролить дренажную систему**, вода должна легко сливаться с ванночки внутреннего блока (воздухоохладителя)!
- 6) Опрессовать азотом трассу с воздухоохладителем (не менее 1 часа, рекомендуется на 24 часа), с целью проверки на герметичность. Сплит системы с внутренним блоком от кондиционера опрессовать давлением от 30 бар до 40 бар, с коммерческим воздухоохладителем от 25 бар до 30 бар. **Не допускается опрессовывать коммерческие воздухоохладители или гидромодуль давлением более 30 бар, так как это может повредить теплообменник, что приведет к его разгерметизации.** Проверить обмыливанием вальцовочных соединения на наличие утечек. При отсутствии утечек, спустить азот и поставить на вакуумацию. Отвакуумировав по маноменту до -0,99 бар продолжить еще вакуумировать не менее 25 минут. Открыть краны, выпустить фреон из наружного блока в систему, затянуть заглушки на кранах. **Сразу повторно проверить обмыливанием на утечку фреона по вальцовкам, заглушкам на кранах и по заглушке ниппеля. Утечки хладагента по ниппелю и заглушкам на кранах не являются гарантийным случаем.**
- 7) **ВАЖНО!** Не допускается частичное открытие / закрытие сервисных кранов.
- 8) **ВАЖНО!** После открытия / закрытия сервисных кранов следует плотно затянуть герметизирующие крышки, т.к. сальник и ниппель на сервисном кране допускает не герметичность, данная особенность не является не исправностью. При отрицательной температуре на улице, рекомендуется подогреть краны перед их открытием феном, во избежание повреждения сальника и появления утечки по сальнику крана.

- 9) Пуско-наладка, настроить температуру и оттайку, дождаться, когда камера наберет заданную температуру и отключится, а после повышения температуры снова запустится компрессор. **Проверить рабочую температуру компрессора.**
- 10) Рабочая температура компрессора замеряется после 15 минут непрерывной работы оборудования! Она должна находиться в диапазоне от +45°C до +75°C. Если температура ниже +45°C – много хладагента и подливает компрессор жидким хладагентом (возможен гидроудар). Требуется приспустить фреон. Температура выше +75°C – не хватает хладагента для охлаждения компрессора (также может не работает вентилятор наружного блока), требуется добавить фреон. Также требуется добавить масло POE46, POE55 из расчета 100гр на 1кг при необходимости (если дозаправка фреоном составила более 500гр). Правила и нормы заправки указаны в паспорте установки. При заправке систем на капиллярках, обязательно проверяем рабочую температуру компрессора, во избежание гидроударов компрессора жидким хладагентом или его перегрева.
- 11) При первом запуске срабатывает **4-х минутная задержка** включения компрессора! Также 4-х минутная пауза между пусками запрограммирована в контроллере для защиты компрессора от клина и выхода его из строя. Поэтому пустая не охлажденная камера, либо с плохой теплоизоляцией, после достижения заданной уставки, во время 4х минутной паузы, может разогреться выше уставки более чем на 3°C - 4°C.
- 12) Заполнить Акт пуска в эксплуатацию на обратной стороне гарантийного талона.
- 13) Требования к расстояниям до преград

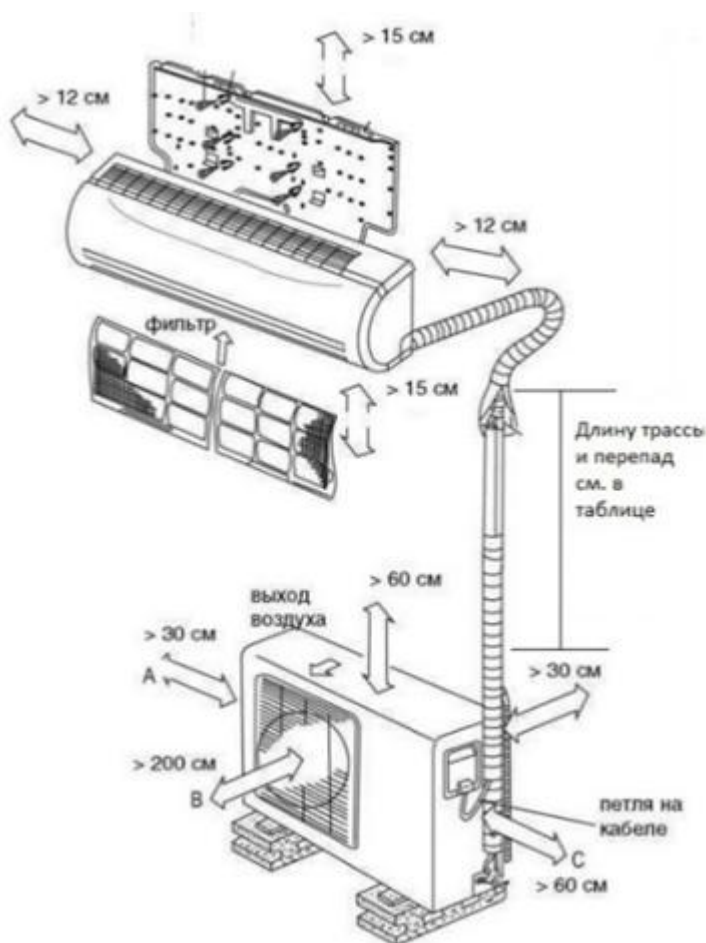

6. АКТ ПУСКА В ЭКСПЛУАТАЦИЮ

- 1) Модель оборудования _____. Серийные номера: внутренний блок (воздухоохладитель) _____
наружный блок _____.
- 2) Место установка наружного блока на: Улице / Помещении (подчеркнуть).
- 3) Расстояние от потолка до внутреннего блока (при использовании кондиционерного настенного внутреннего блока) _____ см.
- 4) Длина магистрали _____ метров. Толщина теплоизоляции жидкостной трубы _____ мм, газовой трубы _____ мм.
- 5) Давление опрессовки азотом магистрали и внутреннего блока вначале _____ бар. Время удержания _____ часов. В конце _____ бар.
- 6) Напряжение в сети 220В: _____ В. Межфазное напряжение для 380В: L1/L2 _____ В, L2/L3 _____ В, L3/L1 _____ В.
- 7) Температура датчиков и давление всасывания перед пуском оборудования: P_{b1} (объема) _____ °С, P_{b2}(испаритель) _____ °С, P_{b3} (Компрессор) _____ °С. Давление всасывания _____ бар.
- 8) Температура датчиков и рабочее давление всасывания после 15 минут работы оборудования: P_{b1} (объема) _____ °С, P_{b2}(испаритель) _____ °С, P_{b3} (Компрессор) _____ °С. Давление всасывания _____ бар.
- 9) Количество дозаправки (при необходимости): фреон _____ грамм. Наименование масла _____.
Кол-во масла _____ грамм.
- 10) Уставка _____ °С, Температура входа в оттайку по P_{b2} _____ °С (если есть). Температура выхода из оттайки _____ °С.
Оттайка каждые _____ час.

Дата ввода в эксплуатацию _____ Название организации _____

Подпись специалиста _____ / _____

мп.

7. НАСТРОЙКА КОНТРОЛЛЕРА

7.1. Включение и выключение прибора.

Нажатие и удержание кнопки Esc – включение или отключение контроллера

Отображение температуры, t1 (P_{b1}), t2 (P_{b2}), t3 (P_{b3}). (NTC 10кОм В3435)



Для просмотра температуры датчиков на экране необходимо нажать кнопку «Вверх» - t₂, кнопку «Вниз» - t₃. Для отображения t₁ нажмите кнопку «ESC».

t₁ – Температура в охлаждаемом объеме (в холодильной камере).

t₂ – Температура испарителя (теплообменника внутреннего блока). **Вентилятор запускается по датчику t₂ при температуре ниже +25°С.**



t₃ – Температура компрессора. Рабочая температура должна быть **не более +95,0°С** градусов. При +95,1°С срабатывает защита по перегреву компрессора.

7.2. Настройка рабочей температуры и температуры входа в оттайку.

Для просмотра заданной рабочей температуры на охлаждение (уставки) нажмите Set – один раз (заходим в «быстрое меню»), появится параметр «tr» (уставка) или нажмите вниз выветится параметр «ASt» (вход в оттайку по t₂), еще раз нажимает «Set» и заходим в параметр. Для изменения этого параметра используйте  и . Для записи нажмите «set» после чего на 3 секунды высветится надпись: «ЗПС» (записано).

(ASt – при достижении датчиком t₂ заданной температуры, через 1 минуту включится оттайка. Заводское = -5,0°С)

7.3. Ручное активирование оттайки (разморозка испарителя, покрытого слоем снега, льда).

Нажмите кнопку  (Вверх) и удерживайте ее нажатой не менее 6 секунд. На дисплее загорится «PAЗ» (разморозка) и появится значок оттайки . «PAЗ» на дисплее - автоматическая разморозка воздухоохладителя.

Внимание! Изменение глубоких настроек может привести к выходу оборудования из строя! Доверяйте их изменения только профессионалам!

8. Сигналы тревоги (Аварии)

Аварии:

- A1** – нет хладагента, перепускает 4х ходовой (удалить), не запускается компрессор, неисправен датчик t2. (Теплый испаритель)
- Er3** – обрыв в цепи датчика термостата (t1);
- Er4** – замыкание в цепи датчика термостата (t1);
- Er5** – обрыв в цепи датчика на испарителе (t2);
- Er6** – замыкание в цепи датчика на испарителе (t2);
- Er7** – обрыв в цепи датчика (t3), Низкое давление на всасывающей магистрали, высокое давление конденсации.
- Er8** – замыкание в цепи датчика (t3);
- E2H** – высокая температура t2;
- E2L** – низкая температура t2; **обмерз испаритель, не работают вентиляторы воздухоохладителя (закрыта шторка).**
- E3H** – высокая температура t3. Перегрев компрессора: мало фреона, не работает вентилятор наружного блока, грязный конденсатор.
- E3L** – низкая температура t3. **Холодный компрессор – не работает тэн подогрева картера компрессора.**
- t3A** – Высокая температура t3 при работе компрессора.
- t3b** – Низкая температура t3 при работе компрессора.
- ErH** – ошибка работы нагревателя (при работе «нагреватель») – не нагрел за определенное время (**HFd**);
- ErC** – ошибка работы охлаждения – не охладил на определенное время (**rFd**);
- bLC** – сработала защита компрессора. Если ошибка ErC зафиксирована несколько раз подряд, то работа компрессора блокируется до перезапуска блока и устанавливается код bLC.
- EdF** – не удалось запустить разморозку.
- Edt** – разморозка завершилась по времени, а не по температуре
- di** – Активен цифровой вход. **Авария 380В**

Если датчик не используется, то блок не проверяет наличие неисправностей по этому датчику. Ошибки датчиков сбрасываются автоматически после устранения неисправности. Авария bLC и A1 не сбрасывается до перезапуска блока. Для сброса остальных ошибок нажмите .

9. Таблица диаметра медных труб и дозаправки в зависимости от длины трассы

Модель	Стандартная длина трассы сплит-систем	Максимальная длина трассы для сплит-систем	Норма хладагента r32 / r410a для трассы не менее 4м. и не более 6м.	Диаметр труб жидкость, дюйм		Диаметр труб газ, дюйм		Дозаправка фреоном, свыше 6м.
				При стандартной длине трассы	Если трасса превышает стандартную длину для сплит систем с зимним комплектом			
S115W	20	30	0,44 / 0,5 кг	1/4 (6,35 мм)	3/8 (9,52 мм)	1/4 (6,35мм)	1/2 (12,7мм)	12гр/м
S218W	20	30	0,53 / 0,65 кг	1/4 (6,35 мм)	1/2 (12,7 мм)	1/4 (6,35мм)	1/2 (12,7мм)	12гр/м
S226W	20	30	1,0 / 1,13 кг	1/4 (6,35 мм)	1/2 (12,7 мм)	1/4 (6,35мм)	5/8 (15,9 мм)	12гр/м
S232W	25	40	1,3 / 1,45 кг	3/8 (9,52 мм)	5/8 (15,9 мм)	3/8 (9,52 мм)	5/8 (15,9 мм)	25гр/м
S342W	25	40	1,4 / 1,55 кг	3/8 (9,52 мм)	5/8 (15,9 мм)	3/8 (9,52 мм)	3/4 (19мм)	25гр/м
S345W	30	60	--- / 2,2 кг	3/8 (9,52 мм)	5/8 (15,9 мм)	3/8 (9,52 мм)	3/4 (19мм)	25гр/м
S348W	50	60	--- / 2,7 кг	3/8 (9,52 мм)	3/4 (19мм)	3/8 (9,52 мм)	3/4 (19мм)	25гр/м
S360W	30	60	--- / 2,8 кг	3/8 (9,52 мм)	3/4 (19мм)	3/8 (9,52 мм)	7/8 (22мм)	25гр/м

Максимальный перепад не более 7 метров. В случае, если из-за длины трассы требуется дозаправить более 200гр фреона, то необходимо еще добавить синтетическое масло POE 46 или POE55 из расчета 150гр/кг. Минимальная длина трассы 4,5 м. При дозаправке (заправке) фреоном в первую очередь смотрите на рабочую температуру компрессора, она должна находиться в диапазоне от +45...+75 градусов (см. установка сплит системы пункт 10).

Реле напряжения 380В, модель - TOMZN TOMPD-8S

Установлено внутри наружного блока. Данное реле нужно для защиты по напряжению 380В, по перекосу, чередованию фаз, высокому или низкому напряжению. На дисплее контролера авария по реле напряжения отображается как «di». Чтобы посмотреть какая конкретно сработала защита, например, по чередованию фаз, требуется снять переднюю крышку наружного блока и на дисплее данного реле будет гореть SEQ. Значит надо изменить чередование фаз, например, поменять местами L1 и L2.

Обозначения: OV - высокое напряжение. UV – низкое напряжение. UB – перекося фаз или SEQ – неправильное чередование фаз. Fails – Отсутствует одна из фаз.

Нажмите и удержите кнопку R/S на 3 секунды для входа в режим настройки. Для перехода к следующему параметру нажмите кнопку R/S. Чтобы регулировать значения параметров, нажмите «-» или «+». В конце появляется слово END, снова нажмите R/S, данные настройки будут сохранены.

Шаг настройки	Предмет настройки	Код параметра	Заводское значение	Требуется установить значение	Диапазон настройки
1 OV	Значения защиты по высокому напряжению (OV)	01	437В	440В (максимум)	390 – 490
2 OV	Задержка (задержки) включения после сброса по высокому напр.	02	5сек	5 сек	0,1 – 25
3 UV	Значения защиты по низкому напряжению (UV)	03	323В	323В (минимум)	300 – 370
4 UV	Значение (задержки) сброса по низкому напряжению	04	5сек	5 сек	0,1 – 25
5 UB	Допустимый % перекося фаз (UB)	05	10 %	15%	5 - 29
6 UB	Значение (задержки) сброса по перекося фаз	06	5сек	5 сек	1 – 25
7 SEQ	Включение защиты последовательности фаз (SEQ)	07	ON	ON	ON/OFF
8	Сброс аварий (автоматический AU/ручной HA)	08	AU	AU	AU/HA
9	Запись аварий	09	1	1	1,2,3
10	Запомнить и выйти	10